

## 03846 DB312F 3X12P/FMD

Rozvaděč série DB

5905339038463

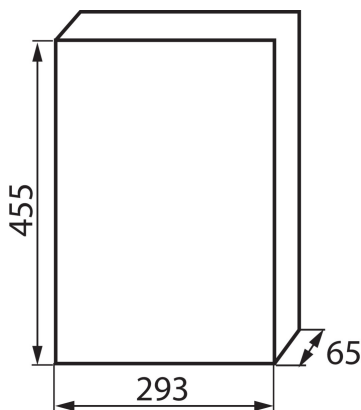

### VŠEOBECNÉ ÚDAJE:

**Barva:** bílá / šedá

**Barva dveří:** šedá

**Místo montáže:** k zabudování do zdi

### TECHNICKÉ ÚDAJE:

**Jmenovité napětí [V]:** 230/400 AC

**Jmenovitý proud [A]:** 63

**Jmenovitá frekvence [Hz]:** 50

**Třída ochrany před úrazem elektrickým proudem:** II

**Materiál:** plast

**Počet modulů:** 3x12P

**Teplotní odolnost [°C]:** 650

**Stupeň IK:** 06

**Stupeň krytí IP:** 40

**Počet řádků:** 3

### LOGISTICKÉ ÚDAJE:

**Měrná jednotka:** kus

**Způsob balení:** 5

**Počet kusů v hromadném balení:** 5

**Čistá jednotková hmotnost [g]:** 1950

**Gramáž [g]:** 1938

**Délka jednotkového balení [cm]:** 51

**Šířka jednotkového balení [cm]:** 35.5

**Výška jednotkového balení [cm]:** 11

**Hmotnost kartonu [kg]:** 9.69

**Šířka kartonu [cm]:** 36

**Výška kartonu [cm]:** 57

**Délka kartonu [cm]:** 52.5

**Objem kartonu [m³]:** 0.10773